



OLYMPUS

COLLECTE DE DÉCHETS À CHARGEMENT ARRIÈRE

L'Olympus est une benne de collecte de déchets à chargement arrière qui possède une conception élégante, offrant la meilleure qualité et fiabilité aux experts en ramassage d'ordures les plus exigeants. Sa grande capacité d'adaptation à son utilisation prévue en fait le meilleur équipement sur le marché.

OLYMPUS

Avec une expérience éprouvée après de nombreuses années de fonctionnement, et avec le soutien d'une société leader dans le secteur, l'Olympus est une valeur sûre. Les modèles standards, combinés à une ample gamme d'options, en font un équipement polyvalent et convenant à de nombreuses utilisations différentes.



1 Éjecteur parfaitement adapté au caisson.



4 Vérins de levage sur le toit de la trémie.



5 Joint d'étanchéité sur tout le pourtour.



6 Hauteur totale minimale.

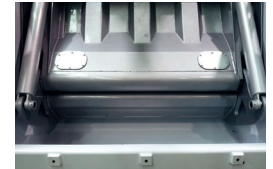

7 Compaction à grande capacité d'absorption.



8 Vérins de compaction à l'extérieur de la trémie.



9 Panneau électrique centralisé au sein de l'armoire étanche facilement accessible.

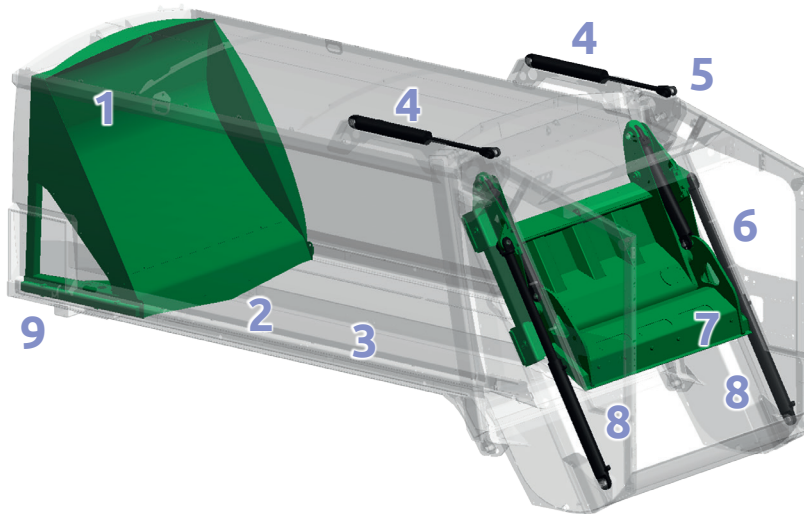

2 Réservoir de lixiviats sous caisson.

3 Sol incliné en «V» avec 2 rails de guidage latéraux.

Seuls 2 points de graissage accessible de l'extérieur.

Avantages de la benne à ordures compacteur OLYMPUS

- **Rapport de compactage élevé:** jusqu'à 6:1.
- **Cycle étant de 18 secondes.**
- Le caisson est **fabriqué à base d'aciers à haute résistance** pour une plus grande durabilité.
- Système de câblage de **connecteurs "Heavy Duty"** (niveau Euro 6).
- **La pompe hydraulique** est une pompe à palettes à niveau de bruit réduit.
- **Écran IFM configurable:** il est possible d'accéder rapidement et intuitivement à la plupart des fonctions de l'équipement depuis la cabine.
- **Réduction de l'impact environnemental:** faible niveau sonore. Kit d'insonorisation supplémentaire disponible.
- **Diversité du modèle:** disponible en deux largeurs, deux hauteurs et quatre dimensions de trémie; il peut donc s'adapter à une grande variété d'applications et de fonctionnalités.
- **Disponibilité de ses propres lève-conteneurs ou adaptabilité d'autres lève-conteneurs du marché.**
- **Sécurité dans la zone de travail :** équipé de mécanismes de fermeture automatique du caisson et de la porte, de dispositifs de verrouillage, d'une porte d'accès latérale pour les inspections, de marchepieds et présentant une conception ergonomique.
- **Entretien à faible coût:** caractérisé par de faibles coûts d'entretien.
- **En option:** il existe une vaste gamme d'accessoires et d'options permettant d'adapter l'équipement aux exigences de nos clients.
- **Possibilité d'installation d'une grue.**

Écran IFM configurable:

Tous nos modèles de ramassage des ordures Olympus sont équipés d'un moniteur de commande multifonctions installé dans la cabine du véhicule et facilitant la configuration totale-ment intuitive des différentes fonctionnalités de l'équipement :

- Les mouvements de la porte, de la pelle de compactage, de l'éjecteur et de l'élevateur sont configurés depuis la cabine.
- Intégration de différents systèmes de pesage sur le même écran avec informations en temps réel.
- Système d'auto-diagnostic intégré à l'écran et fournissant des informations sur l'état de fonctionnement de l'équipement. Il inclut des alarmes en cas de dysfonctionnement.
- Journal des alarmes. Les systèmes enregistrent jusqu'à 2.000 alarmes afin de faciliter la création de rapports de diagnostic.

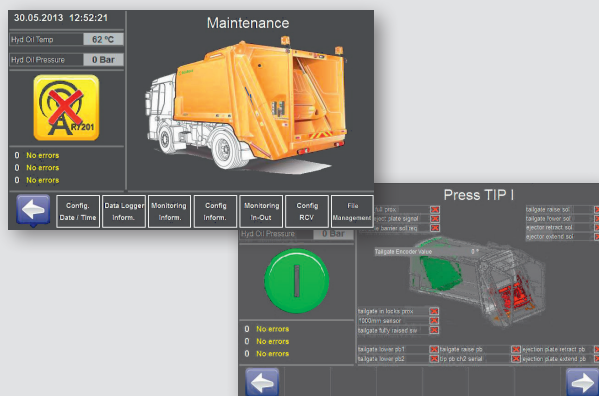

Modèles d'OLYMPUS

OLYMPUS SE (VOIES TRÈS ÉTROITES): Notre gamme de benne à ordures ménagères est spécialement conçue pour les rues étroites, grâce à ses dimensions optimisées, Avec une largeur de 1,98m et des capacités de 10 à 16m³.

OLYMPUS N (VOIES ÉTROITES): Notre gamme de benne à ordures ménagères est spécialement conçue pour les rues étroites, grâce à ses dimensions optimisées, avec une capacité d'entre 10 et 19 m³. Cycle automatique avec système de commande en cabine du déchargement du caisson et des mécanismes de compactage. En option, une version manuelle totalement hydraulique avec un système de commande de déchargement du caisson et des mécanismes de compactage par leviers est également disponible.

OLYMPUS W (VOIES LARGES): Notre vaste gamme de bennes à ordures ménagères est spécialement conçue pour les milieux urbain et rural, avec une capacité d'entre 13 et 27 m³. Nous offrons également la version Olympus W+, qui présente les mêmes caractéristiques que l'Olympus W, mais avec une capacité supérieure, grâce à une légère augmentation de la hauteur du caisson. Cette modification permet une augmentation de 10% de la capacité du châssis à 3 essieux.

OLYMPUS HCT (HAUTE CAPACITÉ): Notre gamme de bennes à ordures ménagères et semi-industrielles haute capacité est spécialement conçue pour le ramassage via un équipement satellite et des conteneurs enterrés. Elle est équipée d'une trémie haute capacité dotée d'un volume de charge supérieur. Le modèle HCT est également disponible dans une version semi-industrielle pro- posant une trémie adaptée au ramassage des ordures grâce à des bras prévus pour des conteneurs industriels.

OLYMPUS AVEC GRUE: Collecteur à chargement arrière avec trémie adaptée pour le déchargement de conteneurs au niveau du sol ou sous terrains, levés par une grue. La grue hydraulique peut être disposée entre la cabine et la caisse ou sur le toit de la superstructure.

Lève-conteneurs spécialement conçus pour la gamme OLYMPUS

Lève-conteneur UPC multifonction: Notre lève-conteneur pour bacs et conteneurs est spécialement conçu pour le ramassage d'ordures ménagères. Lève-conteneur à mouvement vertical doté d'un régulateur de vitesse en montée et descente et d'un fonctionnement électrique/hydraulique.

Lève-conteneur UPC industriel: Notre lève-conteneur pour conteneurs industriels utilisant des crochets ou chaînes est à fonctionnement électrique/ hydraulique. Compatible avec notre lève-conteneur multifonction pour bacs et conteneurs, spécialement conçu pour le ramassage simultané de conteneurs ménagers et industriels.

Élévateur OmniMAX: Notre élévateur tout usage pour godets et conteneurs sans cadre ni porte, à commande automatique. Optionnellement électrique.

Europa Lift / Europa+Winch: Notre lève-conteneur Europa comprend deux mécanismes de chargement indépendants : un système de peigne et de bras pour les godets et conteneurs domestiques jusqu'à 1300l et un système de treuil avec pour soulever de grands conteneurs. Comme il s'agit de systèmes indépendants, ils peuvent être installés ensemble ou séparément.

La gamme de lève-conteneurs de Terberg: une large gamme de monte- charges pour conteneurs entièrement automatique, semi-automatique ou manuel, de position de décharge basse et haute, électrique et hydraulique, pour boîte simple ou double avec peignant ou fendant.

L'Olympus est également conçu pour pouvoir s'adapter à des élévateurs d'autres fabricants selon la norme EN 1501-5.

Options pour l'équipement de OLYMPUS

Ecolympus: équipé d'une pompe à débit variable qui fournit uniquement le débit et la pression nécessaires à chaque mouvement, ce qui améliore les performances de l'équipement, diminue le bruit et les consommations.

Pack on the move: achèvement du cycle de compactage avec le véhicule en mouvement.

Trémie pour conteneurs enterrés: la trémie peut être adaptée afin de faciliter le déchargement de conteneurs enterrés ou de type « igloo » à l'aide d'une grue qui peut être placée au-dessus du caisson, ou entre ce dernier et la cabine.

Déchargement des satellites: doté d'un dispositif facilitant le déchargement de l'équipement satellite dans une benne à ordures Olympus.

Mode vert: option facilitant la suppression de la force de retenue de l'éjecteur pour le ramassage de carton ou d'ordures pré-com-compactées.

Équipement de nettoyage: périodique des conteneurs ou trottoirs avec de l'eau à haute pression (15 l/min et 120 kg/cm²).

En option un embrayage électrique: En plus des options indiquées précédemment, la gamme Olympus est caractérisée par sa polyvalence en matière d'intégration de solutions novatrices. Pour de plus amples informations, veuillez vous adresser à nos services commerciaux.



OLYMPUS

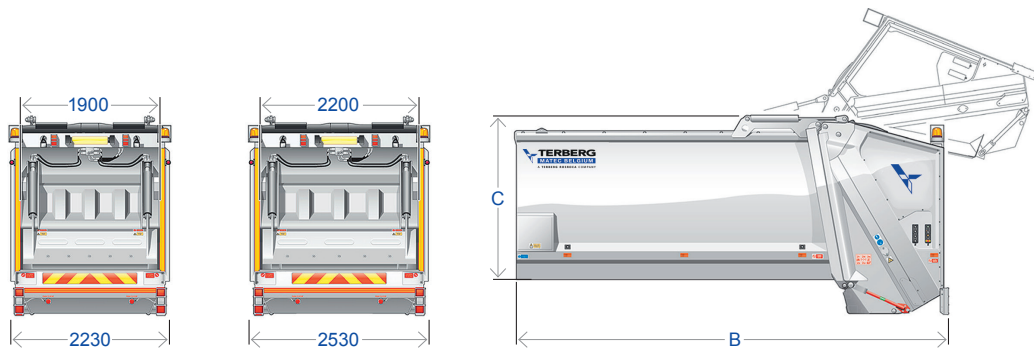

	Capacité (m³)	Empattement (mm)	A Largeur (mm)	B Largeur (mm)	C Hauteur (mm)	Volume de la trémie (**) (m³)	GVW						
OLYMPUS SN													
OL10SE	10,5	3300-3500		4881			16-18	(1)	(1)	(1)	-	-	-
OL12SE	11,9	3500-3600	1980	5281	2490	0,7 / 2	16-18	(1)	(1)	(1)	-	-	-
OL16SE	15,8	3500-3600		6381			26	(1)	(1)	(1)	-	-	-
OLYMPUS N													
OL10N	10,3	3100-3200		4725			16	(1)	(1)	(1)	-	-	-
OL11N	11,3	3400-3500		4975			16	(1)	(1)	(1)	-	-	-
OL12N	12,5	3700-3800	2230	5275	2490	1,2 / 2,8	16	(1)	(1)	(1)	-	-	-
OL14N	13,6	3800-3900		5525			18-19	(1)	(1)	(1)	-	-	-
OL16N	16,0	4500-4600		6175			18-19	(1)	(1)	(1)	-	-	-
OL19N	18,6	3800-4000		6775			26	(1)	(1)	(1)	-	-	-
OLYMPUS W/W+													
OL13W	13,0/ -	3400-3500		4975			16	(1)	(1)	(1)	-	-	-
OL14W	13,7/ -	3600-3700		5125			16	(1)	(1)	(1)	-	-	-
OL16W	15,6/ -	3800-3900		5525			18-19	(1)	(1)	(1)	-	-	-
OL17W	16,6/ -	4100-4200		5725			18-19	(1)	(1)	(1)	-	-	-
OL19W	18,6/20,3	3300-3400	2530	6175	2490/2700	1,3 / 3,2	26	(1)	(1)	(1)	-	-	-
OL20W	20,0/21,8	3500-3600		6475			26	(1)	(1)	(1)	-	-	-
OL21W	21,4/23,4	3800-4000		6775			26	(1)	(1)	(1)	-	-	-
OL23W	23,2/25,4	4100-4200		7175			26	(1)	(1)	(1)	-	-	-
OL25W	25,6/28,0	4500-4600		7675			26	(1)	(1)	(1)	-	-	-
OL27W	26,5/29,0	consulter		7875			32	(1)	(1)	(1)	-	-	-
OLYMPUS HCT													
OL13HCT	13,4	3400-3500		5275			16	(1)	(1)	(1)	-	-	-
OL14HCT	16	3600-3700		5425			16	(1)	(1)	(1)	-	-	-
OL16HCT	15,9	3800-3900		5825			18-19	(1)	(1)	(1)	-	-	-
OL17HCT	16,9	4100-4200		6025			18-19	(1)	(1)	(1)	(4)	-	-
OL19HCT	19	3300-3400	2530	6475	2490	1,5 / 3,5	26	(1)	(1)	(1)	(4)	-	-
OL20HCT	20,3	3500-3600		6775			26	(1) (2)	(1) (2)	(1) (2)	(4)	(3)	(3)
OL21HCT	21,7	3800-4000		7075			26	(1) (2)	(1) (2)	(1) (2)	(4)	(3)	(3)
OL23HCT	23,6	4100-4200		7475			26	(1) (2)	(1) (2)	(1) (2)	-	(3)	(3)
OL25HCT	25,9	4500-4600		7975			26	(1) (2)	(1) (2)	(1) (2)	-	(3)	(3)
OL27HCT	26,9	consulter		8175			32	(1) (2)	(1) (2)	(1) (2)	-	(3)	(3)

(*) Hauteur à partir des longerons du châssis. (**) Volume de la trémie / volume de la trémie avec bord de chargement relevé.

(1) Lève-conteneurs UPC ou autres constructeurs. (2) Lève-conteneurs industriel multifonction. (3) Lève-conteneurs industriel. (4) Version avec grue.

La benne de collecte de déchets Olympus est également compatible avec les lève-conteneurs d'autres fabricants.

Autres options sur demande.

Certifications

- Conformité avec la norme européenne EN1501-1 et EN1501-5.
- Conformité avec la directive 2006/42/EC sur la sécurité des machines.
- Conformité avec la directive européenne 2000/14/EC sur les émissions sonores.
- Certificat de propreté du liquide hydraulique conforme à la norme ISO 4406.
- Quality first.
- ISO 9001, ISO 14001, ISO 50001, OSHAS 18001 et EMAS III.

Oosterring 23, B-3600, Genk

+32 (0)89 - 623830 info@terbergmatec.be

www.terbergmatec.be



Nous nous réservons le droit d'effectuer des modifications techniques. Les modifications des caractéristiques techniques peuvent être effectuées sans préavis. Les illustrations ne représentent pas nécessairement les versions actuelles des équipements.